

LİBYA GHADAMES GELENEKSEL ÖZEL GÜN KADIN GİYİM KÜLTÜRÜNÜN İNCELENMESİ*

Libya Analysis of Ghadames Traditional Special Day Clothing Culture

Abtisam Embaih ELFACI**

Fatma ÖZTÜRK***

Geliş Tarihi:15.11.2017

Kabul Tarihi:08.12.2017

Öz

Geleneksel giyimler farklı kuşaklardan aktarılan en önemli materyalleri ortaya çıkarmaktadır. Renkleri ve şekilleri her ne kadar farklı olsa da milletlerin geçirmiş olduğu dönemler, gelenek ve görenekler, farklı hayat tarzı kumaş üzerinde nakşedilip, aktarılmaktadır. Orijinallik; kültürel mirasa dönmeyi ve aktarılan mirasın hedeflenip onların bilinçli araştırılması ile istifade edilmesinde saklıdır. Araştırmada, Libya'nın Ghadames şehrinde kullanılan geleneksel kadın giyim kuşam örneklerinden, özel günler geleneksel giyimi ve dört adet giyim parçaları incelenmiştir. Üste giyilen özel günlerde, düğün, nişan, bayram da geleneksel kadın giyiminde incelenerek; giyim kuşamlarda, kullanılan malzemeler, kumaş, renk, model, kalıp, kesim, desen, dikim teknikleri ve süsleme özellikleri açısından değerlendirmesi yapılmıştır. Ayrıca giyimlerin teknik çizimleri yapılarak 1/5 ölçekle kalıp çizimleri hazırlanmıştır.

Anahtar Kelimeler: Libya, Ghadames, Geleneksel, Özel Gün, Giyim, Kültür.

Abstract

Traditional clothing reveals the most important materials used and conveyed by different generations. Although the colors and shapes are different, the periods, traditions and customs that the nation has spent are embroidered on different life style fabrics. Originality; cultural heritage is preserved in the way it is benefited by the conscious exploration of the goals of the heritage and the return. Originality; cultural heritage is preserved in its return and the heritage that is transmitted is being exploited through conscious exploration of the targets to be

* Bu makale birinci yazarın Gazi Üniversitesi Güzel Sanatlar Enstitüsü Moda Tasarımı Anabilim Dalında, Prof. Dr. Fatma Öztürk danışmanlığında hazırlanan Libya Ghadames Geleneksel Özel Gün Kadın Giyim Kültürünün İncelenmesi başlıklı Yüksek Lisans tezinden üretilmiştir.

** Gazi Üniversitesi, Güzel Sanatlar Enstitüsü, Giyim Endüstrisi ve Giyim Sanatları Eğitimi, ABD Yüksek Lisans Öğrencisi. e-posta: abtisamalfasy@gmail.com

*** Prof. Dr., Gazi Üniversitesi, Sanat ve Tasarım Fakültesi, e-posta: fozturk@gazi.edu.tr

target By studying apparel; clothing, fabric, color, mold, cut, pattern, sewing techniques and decoration properties were evaluated. In addition, photographs of clothes were given, technical drawings were made and drawings of molds were prepared with 1/5 scale In this study, one traditional clothing, four clothing items dresses used in Ghadames, Libya

Key Words: Libya, Ghadames, Traditional, Special Day, Clothing, Culture.

1. GİRİŞ

İlk çağlarda insanlar sadece kar, yağmur, soğuk, sıcak gibi tabiatın değişik etkilerinden korunmak için ihtiyaçların giderilmesi ve örtünmek amacıyla giyinmişlerdir (Gürsoy, 2010, s. 46). Giyim, insanlar için dış etkenlerden korunma ihtiyacından doğmuştur, sonra geleneksel biçimde süre gelmiştir (Komşuoğlu vd, 1986, s. 1).

İlkel devirlerde vücutları örtmek amacıyla ve soğuktan korunmak amacıyla kürk ve hayvan postlarından yapılan giyimler kullanılmıştır. Sıcak bölgelerde soyulmuş ağaç kabuğu lifleri kullanılmıştır (Dereboy, 2004, s. 9). Giyim-Kuşam örtünmek ve doğa koşullarından korunmak amacı ve süslenmek duygusuyla ortaya çıkmıştır. Kaynaklara göre medeniyetin ve teknolojinin ilerlemesi sonucunda toplumların gelenek-göreneklere göre değişiklikler göstermiştir (Bayram, 2013, s. 8).

Kaynaklardan edinilen bilgilere göre eski bir olgu olan giyim kuşam insanoğlunun sürekli yenilikler keşfetmesi ile birlikte gelişerek ve değişerek günümüze kadar gelmiştir (Demir, 2015, s. 104). İlk şehir kültürünün görülmesi ile birlikte kadınlar namuslarını korumak amacıyla örtünmeye başlamışlardır. Maden devri ile birlikte ilkel dokumalar kullanılmış ve bunları korunma, örtünme, süslenme amacıyla hazırlanmıştır (Dereboy, 2004, s. 9).

Giyim, “İnsan vücudunu her türlü dış etkenlerden koruyan, her topluluğa özgü olan, zaman, moda, yaş, sosyo-ekonomik durum ve vücut yapısına göre değişiklik gösteren, insanların duygu ve düşüncelerini ifade etmede yardımcı olan ve vücuda estetik bir görünüm kazandıran giyimlerin tümüdür” şeklinde de tanımlanabilir (Komşuoğlu vd, 1986, s. 1).

Zaman içinde giyim, insan topluluklarını sembolize eder duruma gelmiştir. Her topluluğun veya milletin örf, adet ve inançlarına, yaşam şekillerine, fiziki şartlarına göre farklılık göstermeye başlamıştır. İnsanlar duygu, düşünce ve toplum içerisindeki yaşantılarını giyimlerinde gösterdikleri farklılıklarla ifade etmişlerdir (Demir, 2015, s. 110). Maddi kültür unsurları arasında yer alan giyim-kuşam, köklü Libya'lı kültür tarihinin somut izlerini taşır.

Giyim-kuşam, aynı zamanda bir milletin zevkini, gelişmişlik seviyesini de ortaya koyar (El Magrabi, 2001, s. 23).

Yine giyim-kuşam bir milletin tarihi, sosyolojik, siyasal geçmişiyle ilgili ipuçları taşımaktadır (Şallebi, 1997, s. 1). Libya kadını, Libya geleneklerinde oldukça geniş bir role sahiptir. Kadın giyim kültürü, başlıca özelliklerine göre bu geleneklerin etkisi altında başka bölgelerden ayrılmaktadır. Sadece kadınların katıldığı bazı özel günler bulunmaktadır (Bruonuosa, 2006, s. 23) .Bu özel günlerde kullanılan renkler, motifler, malzemeler, aksesuarlar bölgelere göre farklılık göstermektedir. Libya geleneksel kadın giyim kültürü, kullanılan aksesuarların çeşitliliğine dayanmaktadır. Aksesuarlar bu özel günlerde mutlak suretle kullanılan vazgeçilmez parçalardır (Al Diruri, 1974, s. 9).

Bu çalışmada, ilk çağlardan bu yana Libya'da yerleşim alanlarından olan Ghadames bölgesinde Libyalı giyim-kuşam unsurlarının izleri sürülmeye çalışılmıştır. Ghadames tarihin her döneminde dikkatleri üzerine çeken bir kent olmuştur ve tarih boyunca çeşitli medeniyetlere ev sahipliği yapmıştır.

Bu düşünceden hareketle yapılan araştırmada, geleneksel kadın özel günlerde, düğün, nişan, bayram da üst giyimler, incelenerek; giyim kuşamların, kullanılan malzemeler, kumaş, renk, model, kalıp, kesim, desen, dikim teknikleri ve süsleme özellikleri açısından değerlendirmesi yapılmıştır. Ayrıca giyimlerin Fotoğraflarına yer verilip, teknik çizimleri yapılarak 1/5 ölçekle kalıp çizimleri hazırlanmıştır.

1.2. Araştırmanın Amacı ve Önemi

Bu araştırmanın amacı; Ghadames şehrinde bulunan geleneksel kadın giyimlerinin kumaş, renk, model, kalıp, kesim, desen, dikim teknikleri, süsleme özelliklerini belirlemektir. Geleneksel Ghadames el sanatları içerisinde hem görsel hem de düşünsel derinliği olan Ghadames yöresi kadın giyimleri üzerinde yapılan çalışmalara katkı sağlamak amaçlanmaktadır.

Ghadames yüzyıllardır ticaretin merkezidir. Bu nedenle zengin bir ildir. Günümüzde düğün ve kına gecelerinde geleneksel giyim kuşamların bire bir kullanılması nedeniyle yapılan incelemedeki kalıplar, motifler, desen özellikleri, kullanılan kumaşlar ve takıların gelecek nesillere aktarımı açısından önem taşıyacaktır.

2. YÖNTEM

Araştırma'nın evreni, Libya'nın güney batısında bulunan Ghadames şehri ve çevresindeki özel günlerde kadınların giyimleri seçilmiştir. Örneklemine ise; bu bölgede kullanılan geleneksel Topoşit, Magddel, Edfase Nasodan ve Telik'tir. Düğün, nişan ve bayramlarda geleneksel kadınların giyimleridir

Araştırmada, Ghadames şehrinin müzelerine, festivallerine, halk pazarlarına, tarihi alış-veriş merkezlerine ve özellikle Ghadames şehrindeki geleneksel yaşayan kadınlarla bireysel görüşmeler ve fotografik tasvir, ses kaydı, internet, edebi ve tarihi kitaplardan yararlanılmıştır

Bu konuyla ilgili gerekli çalışmalarda, süsleme, kalıp ve teknik çizimlerde bilgisayar programları kullanılmıştır.

Araştırmanın konusunu oluşturan geleneksel kadın özel günlerde, düğün, nişan ve bayram gibi giyimleri Ghadames şehrine gidilerek alan araştırması yapılmıştır. Çalışma kapsamındaki, örneklerinin incelenmesinde, çözümlenmesinde ve yorumlanmasında betimsel yöntem kullanılmıştır. Ulaşılan geleneksel kadın özel günlerde giyim özellikleri, giyim kuşam bilgi formu doğrultusunda incelenmiştir.

3. BULGULAR

Bu bölümde, Ghadames şehri geleneksel kadınların giydikleri düğün, neşan ve bayram gibi giyimlerinden, Topoşit, Magddel, Edfase Nasodan ve Telik yer almaktadır. Kına gecesinde kullanılan bir giysidir. Gelinin yakınları olan yeni evli kadınlar tarafından giyilmektedir (Al Buhari, 39, s. 2010).

Giyim Kuşam Bilgi Formu

Geleneksel kadın giyim modelleri inceleme formu şeklinde açıklanmış olup tamamlayıcı incelenmiştir. Araştırmada, bir adet giyim inceleme formu, üç adet giyim parçalarını, bir adet geleneksel ayakkabı incelenmiştir. bir adet kalıp çizim ve iki adet teknik çizim hazırlanmıştır.

Edfase Nasodan: Bir en üst, iki üst parçadan oluşan, giyilen bir giysidir.



Fotoğraf 1. Edfase Nasodan görünümü (Kaynak kişi: Zeynep Doğa)

Örnek No: 1

Fotoğraf No: 1, 1.1, 1.2, 1.3.

Kullanıldığı Yöre: Ghadames

İnceleme Tarihi: 15. 06. 2016

Yöresel Adı: Edfase Nasodan

Giyimin Bulunduğu Kişi: Zeynep Doğa

Giyildiği Yer: Düğün merasimi

Koleksiyona Geliş Biçimi: Zeynep Doğa için hazırlanmış bir giyimdir.

Koleksiyondaki Yer: Bohçalanıp, sandıkta saklanmaktadır.

Giyimin Giyilme Şekli: Takım olarak giyilmiştir.

Bedene Giyilenler



Fotoğraf 1.1. Topoşiit görünümü (Kaynak kişi: Zeynep Doğa)

Örnek No: 1

Fotoğraf No: 1.1

Teknik Kalıp Çizim No: 1.1

Parça No: 1

Parçanın Adı: Topoşit

Giyimin Model Özelliği: Dize kadar uzanan uzun gömlekten oluşmakta olup 20 cm civarında önden açık daire şeklinde boyun kısmı bulunmaktadır. Dirseğin yarısına kadar ulaşan dikdörtgen şeklinde geniş yenleri bulunmaktadır. Gömlek aşağıdan geniş olup, gömlek üstü için dantel kumaştan kullanılmıştır. Gömlek altı için keten kumaştan kullanılmaktadır (Ömer, 2016, s. 110).

Onarım Görüp Görmediği: Onarım görmemiştir.

Bugünkü Durumu: Giyilebilir durumdadır.

Giyimin Kumaş Özellikleri ile İlgili Bilgiler

Kumaş Türü: İpek

Renk: Siyah

Desen Özellikleri: Bitkisel ve geometrik şekiller desenlidir.

Dikim Tekniği: Makine dikiş ile birleştirilmiştir.

Süsleme Özellikleri İlgili Bilgiler

Kullanılan Malzeme: İpekli iplikler ile süslenmektedir.

Uygulanan Teknik: El dikişi yapılmıştır.

Renk: Kırmızı, yeşil, sarı, mor, beyaz, pembe.

Giyimin Astarı İle İlgili Bilgiler

Astarlık Kumaşın Türü: Pamuklu.

Renk: Beyaz.

Astarlama Tekniği: Vücut rahatlığını sağlayan kumaşandır. Birebir giyim ölçülerinde olup, sadece kol ağzının görünen kısmı ayrı kesilmiştir. El dikişi ile birleştirilmiştir.

Eserin Yayınlanıp Yayınlanmadığı: Giyim yayınlanmamıştır.

Giyimin Giyilme Şekli: İç göynek üzerine giyilmiştir.

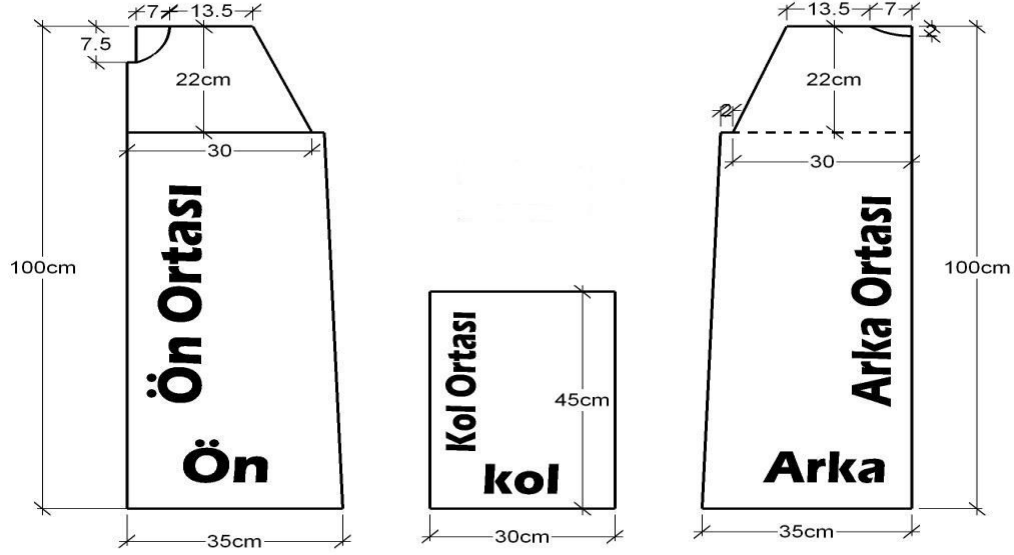

Şekil 1.1. Topoşit ön ve arka kalıp çizim

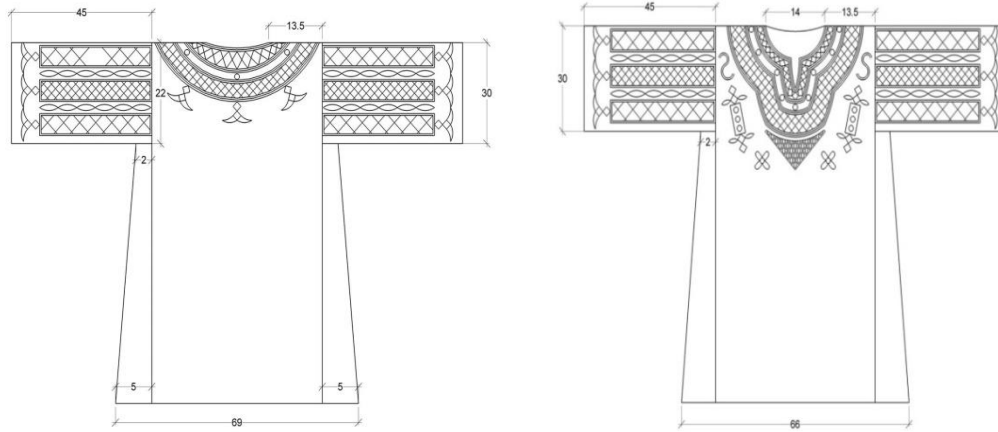

Şekil 1.2. Topoşit ön ve arka teknik çizim

Bedene Giyilenler



Fotoğraf 1.2. Magddel Zikeğa görünümü (Kaynak kişi: Zeynep Doğa)

Örnek No: 2

Fotoğraf No: 1.2

Parça No: 2

Parçanın Adı: Magddel Zikeğa

Giyimin Model Özelliği: Uzunluğu yaklaşık 2 metre genişliği 1 metre olan parça kaşmir kumaştan yapıp dikdörtgen şeklindedir. Göğüs kısmında giyimin üstüne sabitlenmektedir. Khalal isimli toka ile sol omza sabitlenecek şekilde sağ kolun altından geçirilmektedir. Parçanın uzun kısımları yaldızlı ve ipek ipliklerle işlenmektedir. Parçanın üst tarafı yaldızlı şeritlerle zikzak şeklinde işlenmekte olup, enlemesine olan kısımları renkli ipek ipliklerden yapılan püsküllerle süslenmektedir (Zavy, 2011, s. 44).

Onarım Görüp Görmediği: Onarım görmemiştir.

Bugünkü Durumu: Giyilebilir durumdadır.

Giyimin Kumaş Özellikleri ile İlgili Bilgiler

Kumaş Türü: Kaşmir

Renk: Kırmızı

Desen Özellikleri: Kenarlarının kısımları renkli ipek ipliklerden yapılan püsküllerle süslenmektedir. Kenarlarının üstüne bir miktar geometrik desenlidir.

Dikim Tekniği: Dokumadır.

Giyimin Astarı İle İlgili Bilgiler

Astarlık kumaşın Türü: Giyimde astarlama kullanılmamaktadır.

Süsleme Özellikleri İlgili Bilgiler

Kullanılan Malzeme: İpekli iplikler, yaldızlı şeritler ile süslenmektedir.

Uygulanan Teknik: El dikişi yapılmıştır.

Renk: Kırmızı, sarı, yeşil

Eserin Yayınlanıp Yayınlanmadığı: Giyim yayınlanmamıştır.

Giyimin Giyilme Şekli: Topoşit ile Edfase Nasodan üzerine giyilmiştir.

Bedene Giyilenler



Fotoğraf 1.3. Edfase Nasodan görünümü (Kaynak kişi: Zeynep Doğa)

Örnek No: 3

Fotoğraf No: 1.3

Parça No: 3

Parçanın Adı: Edfase Nasodan

Giyimin Model Özelliği: Uzunluğu yaklaşık 4 metre genişliği 2 metre olan parça çizgili ipek kumaştan yapıp dikdörtgen şeklindedir. Uzunlamasına olan kısımlarına dikdörtgen şeklinde ipek veya saten kumaş dikilir. Dikiş tarafı yaldızlı şerit ile süslenmektedir. Enlemesine olan kısımları renkli ipek ipliklerden yapılan püsküllerle süslenmektedir. Göğüs kısmından sabitlenmekte olup sağ kolun altından geçirildikten sonra toka ile sol omza sabitlenecek şekilde başa ve vücuda dolandırılır (Şallebi, 1997, s. 52).

Onarım Görüp Görmediği: Onarım görmemiştir.

Bugünkü Durumu: Giyilebilir durumdadır.

Giyimin Kumaş Özellikleri ile İlgili Bilgiler

Kumaş Türü: İpek

Renk: Kırmızı, lacivert, gri.

Desen Özellikleri: İnce ve kalın yolludur. Kenarlarının kısımları renkli ipek ipliklerden yapılan püsküllerle süslenmektedir.

Dikim Tekniği: Dokumadır.

Giyimin Astarı İle İlgili Bilgiler

Astarlık Kumaşın Türü: Giyimde astarlama kullanılmamaktadır.

Süsleme Özellikleri İlgili Bilgiler

Kullanılan Malzeme: İpekli iplikler, şerit ile süslenmektedir.

Uygulanan Teknik: Makine dikişi ve el dikişi kullanılmıştır.

Renk: Kırmızı, yeşil, sarı iplik, yıldızlı şerit, mor saten kumaştan kullanılmıştır.

Eserin Yayınlanıp Yayınlanmadığı: Giyim yayınlanmamıştır.

Giyimin Giyim Şekli: Topoşiit üzerine giyilmiştir.

Ayağa Giyilenler



Fotoğraf 1.4. Telik görünümü (Kaynak kişi: Zeynep Doğa)

Örnek No: 4

Fotoğraf No: 1.4

Abtisam Embaih ELFACI - Fatma ÖZTÜRK

Parça No: 4

Yöresel Adı: Telik

İnceleme Tarihi: 15. 06. 2016

Koleksiyona Geliş Biçimi: Zeynep Doğa için hazırlanmış bir aksesuardır.

Koleksiyondaki Yeri: Bohçalanıp, sandıkta saklanmaktadır.

Aksesuarların Bulunduğu Kişi: Zeynep Doğa

Giyildiği Yer: Düğünde.

Aksesuarların Model Özelliği: Bir tür çarıktır. Kadınların giydiğine "Bulğa ya da Menguşe" adı verilmektedir. Bu terlik Libya'nın Ghadames bölgesinde üretilmektedir. Bu telik deri işçiliği ile tanınmaktadır. İpek renklerle nakşedilmiş gerçek deriden yapılan ayakkabıdır (Albuhari, 2010, s. 20).

Kullanılan Malzemeler Özellikleri İle İlgili Bilgiler

Malzemeler Türü: Deri

Renk: Kahverengi

Süsleme Özellikleri İle İlgili Bilgiler

Süsleme Türü: İpek iplikler

Renk: Kırmızı, yeşil, mor, siyah, turuncu.

Süslemenin Model Özelliği: Çeşitli renkte nakışlar ile süslenmektedir

4. SONUÇ

Geleneksel giyimlerin güncelliğini yitirmesi, kültürel değerinin yanında sanatsal değeri de oldukça fazla olan bu giyimlerin, sandıklarda ya da kapalı mekânlarda saklanmasına neden olmaktadır. Bu değerler düğünlerde veya özel günlerde ortaya çıkarılarak kullanılmakta ya da hiç kullanılmadan kaderine terk edilmektedir. Bu durum kültür öğelerimizin yok olmasının yanında bu değerlerin yozlaşmasına ve gelecek kuşaklara yanlış aktarılmasına da yol açmaktadır.

Sonuç olarak Ghadames giyimleri basitlik, genişlik ve bolluk ve çölün sıcak iklimi ile uyumlu olmasından dolayı rahatlatıcı özellikleri bulunmaktadır. Ghadames giyimleri İslami kültür, Arap gelenek ve görenekleri ile iç içedir. Geyimler vücudu kapatacak şekilde uzun ve boldur.

Geleneksel giyimler ipek, pamuk, keten, yün gibi doğal hammaddelerin sade ve çizgili şekilde kullanılması ile diğerlerinden farklılık göstermektedir. İpek kumaş Ghadames geleneksel giyimlerinde birinci dereceden tercih edilen kumaş olarak kullanılmıştır. Pamuk, keten ikinci dereceden tercih edilmiştir. Yün (kaşmir) sadece (Magddel) giyiminde ve kışlık giyimlerde kullanılmıştır. Dikiş tekniğinde makine ve el dikişi kullanılmıştır.

Araştırmada incelenen her modelin tarihi, coğrafik ve sosyolojik etkenlerin oluşturduğu ve bulunduğu bölgeye has özellikler taşıdığı gözlenmiştir. Ghadames giyimleri tercih edilen kırmızı, turuncu, yeşil ve mor ikinci planda da sıcak ve mavi gibi sıcak renklerle farklılık göstermiştir. Kültürel miras dersinin giyim tasarımı öğrenim dönemleri içerisine konulması, bu derslerin çeşitliği ve sunulma yöntemlerine dikkat edilmesi gereklidir. Eski ve modern arasında iletişimi sağlamada modern yöntemlerin kullanılması hedeflenmelidir. Araştırmacıların Libya'nın diğer şehirlerindeki geleneksel giyimleri onarıp restore etmek ve geri kazanımları sağlanmalıdır. Libya geleneksel giyim kültürünün dünyaya tanıtılması açısından yurt dışında sergiler düzenlenmesi faydalı olacaktır.

Öneriler

Konu olarak seçilen geleneksel kadın giyim kuşam örneklerinin, kültürel değerlerini anlama, koruma ve yaşatmanın gerekliliğini yeni nesillere aktarmak hedeflenmektedir.

Mirasımızın ve kültürümüzün korunma zorunluluğu ve sanatsal alanlarda da kullanılması ve yaygınlaştırılması gereklidir.

Kültürel mirası yok olmaktan korumak için kültürel mirasın, zanaatkarların ve meslek sahiplerinin korunmasının teşvik edilmesi, onlara gerekli desteğin ve modern iş alanlarının sağlanması gereklidir.

Kültürel mirası toplamak için uzmanlaşmış ana komisyon ve merkezlerin kurulması, bunların korunması ve eğitici, kültürel merkezler olarak kullanılması için müzelerde sergilenmesi sağlanmalıdır.

Geleneksel yaratıcılığın özelliklerini ortaya çıkarmayı hedefleyen bilimsel araştırmaların desteklenmesi, toplum gelişiminde istifade edilmesi ve kültürel miras örneklerinin bir araya getirilmesi ve sergilenip araştırılması sağlanmalıdır.

KAYNAKÇA

- Albuhari, A. (2010). *Ghadames eşsiz bir cevherdir*. (Birinci Baskı). Libya. Trablus: Yayınevi.
- Abdulkadir, H. (1961). *Libya kırsalında kadının yeri*. (Birinci Baskı) Libya: Trablus Yönetim Genel Kültür.
- Al Dirudi, A. (1974). *Gelenek ve göreneklerimiz*. (Birinci Baskı). Libya. Trablus: Yayınevi.
- Bayram, S. (2013). *Küreselleşmenin giyim modası üzerine etkileri incelemesi*. Yayımlanmamış Yüksek Lisans Tezi, Gazi Üniversitesi Eğitim Bilimleri Enstitüsü, Ankara.
- Bruonuosa, S. (2006). *Libya'nın tarihi dokusu*. (İkinci Baskı). Libya. Trablus Yayınevi.
- Demir, E. (2015). *Osmanlı Dönemi kadın giyim kuşamında Avrupa etkileri incelemesi*. Yayımlanmamış yüksek lisans tezi, Marmara Üniversitesi Güzel Sanatlar Enstitüsü, İstanbul.
- Dereboy, E. (2004). *Kostüm moda tarihi*. (Birinci Baskı). İstanbul: Özel Güzel Sanatlar Stilistik Yayını.
- El Magrabi, E. (2001). *El işleri ve nakış çizimleri üzerine inceleme*. Trablus. Üniversitesi Eğitim Bilimleri Enstitüsü, Trablus.
- Gürsoy, A. T. (2015). *Giyim kültürü ve moda*. 3. Cilt / Erkek modası. (Birinci Baskı). İstanbul: Bağcılar Yayınları.
- Kasım, B. (2001). *Ghadames'in özellikleri ve resimleri*. (Birinci Baskı). Misrata: Alhadra Yayınevi.
- Komşuoğlu, Ş., Mengi, A., Seçkinöz, M., Aker, S. ve Köse, S. (1986). *Resim II moda resmi ve giyim tarihi*. (Birinci Baskı). Ankara: Türk Tarih Kurumu Basımevi.
- Ömer, N. (2016). *Libya geleneksel kadın giyim kültürünün incelemesi*. Yayımlanmamış yüksek lisans tezi, Gazi Üniversitesi Güzel Sanatlar Enstitüsü, Ankara.
- Şallebi, S. (1997). *Trablus'ta kullanılan halk giyimleri*. (Birinci Baskı). Trablus: Trablus Yayınevi.
- Zavy, A. (2011). *Şimdi ve eski arasında Ghadames*. (İkinci Baskı). Trablus: Alhadra Yayınevi.