

## LİBYA NAFUSA DAĞI YAFREN ŞEHİRİ GELENEKSEL ERKEK GİYİMİNİN İNCELENMESİ\*

### *Analysis of Libyan Nufusa Mountain Yafren Traditional Man Clothing Culture*

Enas İse JALLUTA \*\*

Fatma ÖZTÜRK\*\*\*

Geliş Tarihi: 15.11.2017

Kabul Tarihi: 08.12.2017

#### Öz

Giyim, bir toplumun estetik, dinsel, siyasal, ekonomik, sosyal, coğrafi ve kültürel birikimlerinin sonucu olarak biçimlenir ve kuşaktan kuşağa aktarılır. Her ülke farklı giyim kültürü ile diğer milletlerden ayrılan özellikler taşır. İlk başlarda dış etkenlere karşı korunma güdüsüyle başlayan giyinme ihtiyacı toplumların medeniyet düzeyi ve yaşam biçimlerinin farklılığı ile şekillenmiştir. Giyim tarihi incelendiğinde, eski devirlerden bu güne kadar giyinme biçimlerinin pek çok aşama kaydettiği görülür. Her milletin kendi yaşama şekline uygun, kültür ve dini inanışına göre bir giyim şekli oluşturduğu bilinmektedir. Nafusa dağında bulunan Yâren şehrindeki giyim gelenekleri belirli günlere, zamanlara, vakitlere adet ve geleneklere göre çeşitlilik göstermektedir. Yâren şehrindeki Amazighliler, dikiş estetikliği ve kumaşın bir araya geldiği sanatsal değerleri taşıyan ve dedelerinden miras aldığı meslek dalı olan geleneksel giyimlerle övünmektedir. Geleneksel giyimleri, Libya İslami kültürleri ve çevreleri ile uyum gösteren karakteristik bir özellik haline getirmişlerdir. Araştırma, Yâren şehri erkeğinin geleneksel giyiminin model, kumaş, renk, kalıp, kesim, desen, dikim teknikleri ve süsleme unsurlarını incelemeye yöneliktir.

**Anahtar Kelimeler:** Libya, geleneksel giyim, Nufusa dağı, Yâfren, giyim kültürü.

#### Abstract

Clothing is shaped as a consequence of aesthetic, religious, political, economic, social, geographical and cultural accumulations of a society and is transferred from one generation to the next. Each country has different clothing culture and features that distinguish it from other nations. The need for dressing, which initially began to be protected against external factors, was shaped by the difference in civilization levels and lifestyles of societies. When the clothing history is examined, it can be seen that dressing styles from the old times to this day have made many stages. It is known that every nation forms a clothing style according to its culture and religious belief in its own way. The traditions of clothing in Yafren in Nufuse Mountain vary according to certain days, times, times and traditions. The Amazighlins in Yafren boast traditional clothing, which is a profession he inherited from his grandfather who carries the artistic values of sewing aesthetics and fabric. They have made traditional clothing a characteristic feature that is in harmony with Libyan Islamic cultures and circles. It is a

\* Bu makale birinci yazarın Gazi Üniversitesi Güzel Sanatlar Enstitüsü Moda Tasarımı Anabilim Dalında, Prof. Dr. Fatma Öztürk danışmanlığında hazırlanan Libya Nafusa Dağı Yafren Şehri Geleneksel Erkek Giyiminin İncelenmesi başlıklı Yüksek Lisans tezinden üretilmiştir.

\*\* Gazi Üniversitesi, Güzel Sanatlar Enstitüsü, Giyim Endüstrisi ve Giyim Sanatları Eğitimi, ABD Yüksek Lisans Öğrencisi, e-posta: einasjalotah1973@gmail.com

\*\*\* Prof. Dr., Gazi Üniversitesi, Sanat ve Tasarım Fakültesi, Moda Tasarımı Bölümü e-posta:fozturk@gazi.edu.tr

symbol of social. The research aims to examine the model, fabric, color, mold, cut, pattern, sewing techniques and decoration elements of the traditional dress of woman and man in Yafren city

**Keywords:** Libya, traditional clothing, Nufusa mountain, Yafren, clothing culture.

## 1. GİRİŞ

İnsanın toplumsal yaşantısının bir ürünü olan kültür zaman süreci içerisinde ortaya çıkardığı ürünler ve kalıntıları ile aynı zamanda tarihe kaynak olma özelliğini de taşımaktadır. Maddi kültürün bir ögesi olarak giyim, bir milletin millî kültürünü, gelenek ve göreneklerini, yaşam biçimini simgeleyen ve tanıtan en önemli unsurlardan biridir. Tüketimin en görünür biçimlerinden biri olan giyim, kimliğin kurulmasında önemli rol oynar (Hussaun, 2001, s.88)

Giyim tercihleri, insanların hem belli bir zaman dilimine uygun görünümlere ilişkin güçlü normları hem de olağan üstü bir seçenek zenginliğini barındıran kültürün belirli bir biçimini kendi amaçları doğrultusunda nasıl yorumladıklarını gösteren eşsiz bir alandır (Crane, 1986, s. 11).

Giyim, bir kültürün farklılık anlayışının en belirgin ve en sert iz noktalarından biridir. Uzun bir geleneğe dayanır ve ilk anda görünen, kavranabilen bir olgudur (Kösoğlu, 1997, s. 33).

İnsanlık tarihi kadar eski bir olgu olan giyim, insanoğlunun var olduğu günden bu yana yemek, üremek ve barınmak gibi, doğa koşullarından korunmak gereksinimi ile doğan ve günümüze değin çeşitli değişimlere uğramasına karşın asıl amacını yitirmeden günümüze kadar gelmiştir (Sürür, 1983, s. 11).

Toplumların tarihi süreç içinde kullandıkları giyim eşyaları o topluma ait geleneksel giyimleri oluşturmuştur. Geleneksel giyim–kuşam toplumların ekonomik, teknolojik ve sosyal yapılarından etkilendiği gibi manevi değerleri de üzerlerinde taşımaktadır (El Muslim, 2007, s.44).

Gelenek, görenek, örf ve adetlerin giyim üzerinde etkileri büyüktür. Ancak zamanla teknolojinin gelişmesi ile giyim, bir anlamda tek tipleşmeye öte yandan da çeşitliliğe doğru yol almıştır. Artık yerel giyimler ve aksesuarlar yerini hazır giyime bırakmıştır (Kamel, 1997, s. 56).

Geleneksel giyim ise, hayatımızdan tam olarak çıkmış olmasa da bazı yöresel aktivitelerde kendine bir yer edinmiştir. Özellikle kadınlar için özel günlerde geleneksel giyimler oldukça fazla kullanılmaktadır (Al Abidi, 1980, s. 20).

Libya erkek giyimi, Libya geleneklerinde oldukça geniş bir role sahiptir. Erkek giyim kültürü, başlıca özelliklerine göre bu geleneklerin etkisi altında başka bölgelerden ayrılmaktadır. Sadece erkeklerin katıldığı bazı özel günler bulunmaktadır. Bu özel günler, Cuma, evlilik töreninin ilk gününde kullanılmaktadır ve bayram günleridir. Kullanılan model, kumaş, kalıp, kesim, desen, dikim, renk, motif ve süsleme malzemeleri ve aksesuarlar bölgelere göre farklılık göstermektedir (Bruonuouosa, 2006, s. 69).

Libya geleneksel erkek giyim kültürü, kullanılan aksesuarların çeşitliliğine dayanmaktadır. Aksesuarlar bu özel günlerde mutlak suretle kullanılan vazgeçilmez parçalardır (Al Dirur, 1974, s.8, 9).

Bu araştırma ile Libya Cebel bölgesi Yâren şehrindeki geleneksel erkek giyiminin belgelenmesi ama uçlanmaktadır. Çalışmada, yâren şehri geleneksel erkek giyimlerinin, model, kumaş, kalıp, kesim, desen, dikim, renk, motif ve süsleme özelliği incelenmiştir.

## **1. 2. Araştırmanın Amacı ve Önemi**

Bu araştırma, Libya Nafusa Dağı Yâren’de bulunan geleneksel erkek giyim kültürüne ilişkin bir belge niteliği oluşturmayı amaçlamaktadır. Libya, tarih boyunca birçok farklı kültüre ev sahipliği yapmıştır. Bu kültürlerin, zamanla harmanlanması sonucu oldukça geniş kültürel bir yelpaze meydana gelmiştir. Ancak edinilen bu geniş kültürel mirasın gelecek nesillere aktarılmasını sağlayacak kaynak oluşturulmasına gereken önem verilmemiştir. Bu nedenle yapılan bu çalışma, kültürel öğelerden biri olan geleneksel erkek giyim kültürü hakkında gelecek nesillere bir kaynak oluşturulması, Libya’nın kültürel kimliğinin zamanla tarihe gömülmesinin önüne geçilmesi ve başka toplumlara tanıtılması bakımından fayda sağlayacaktır.

Bu çalışma;

- Libya’nın Yâren şehrinde bulunan geleneksel erkek giyimlerinin sınıflandırılması ve belgelenmesini.
- Libya’nın Yâren şehrinde görülen geleneksel giyim kültürü örneklerinin kalıplar ve teknik çizimler doğrultusunda değerlendirilmesini ve tanıtılmasını amaçlamaktadır.

## **2. YÖNTEM**

Bu araştırmanın kapsamı "Libya Nafusa Dağı Yâfren Geleneksel Erkek Giyim özelliklerinin İncelenmesi" olarak belirlenmiştir.

Araştırmanın evreni olarak Libya'nın Kuzey batısında bulunan Yâfren şehri olarak bilinen bölgesi ve çevresi seçilmiştir.

Yâfren, tarih boyunca birçok farklı kültüre ev sahipliği yapmıştır. Bu kültürlerin, zamanla harmanlanması sonucu oldukça geniş kültürel bir yelpaze meydana gelmiştir. Ancak edinilen bu geniş kültürel mirasın gelecek nesillere aktarılmasını sağlayacak kaynak oluşturulmasına gereken önem verilmemiştir. Bu nedenle yapılan bu çalışma, kültürel öğelerden biri olan geleneksel erkek giyim kültürü hakkında gelecek nesillere bir kaynak oluşturulması, Yâfren'nin kültürel kimliğinin zamanla tarihe gömülmesinin önüne geçilmesi ve başka toplumlara tanıtılması bakımından fayda sağlayacaktır.

Araştırmanın örneklemini ise bu bölgede kullanılan geleneksel erkek giyim ve aksesuarları oluşturmaktadır.

Libya geleneksel erkek giyimleri ile ilgili yeterli kaynak kitap, tez çalışması ve makalenin bulunmadığı gözlenmiş olup Libya dışındaki Arap ülkeleri ve yabancı kaynaklardan faydalanılmıştır.

Araştırmada, süsleme, kalıp ve teknik çizimlerde bilgisayar yazılımı kullanılmıştır. Bölgedeki iç karışıklık nedeniyle müzelere ulaşılamaması ve bu anlamda belge niteliği taşıyan koleksiyonların tahrif edilmesi sonucunda araştırmacı, kendi sandığından kiralık kostümlerden yararlanmıştır.

Geleneksel erkek giyim modelleri inceleme formu şeklinde açıklanmış olup tamamlayıcı aksesuarları ile birlikte incelenmiştir. Araştırmada, 3 adet giyim inceleme formu, 3 adet kalıp çizimi ve 3 adet teknik çizim hazırlanmıştır. 2 adet aksesuar incelenmiştir.

## **3. BULGULAR**

Bu bölüm de Yâren şehri geleneksel erkek özel gün giyimlerinden ulaşılan giyim Badla Libya: Bir alt, iki üst ve bir en üste dolanan parçalarından oluşan, giyilen bir giyimdir. Örneklerinden; Suriye, Fermele ve Sirval yer almaktadır. Takı İsimleri; Bağla ve Taşşit yer almaktadır.

## Giyim Kuşam Bilgi Formu

**Örnek No:** 1

**Şekil No:** 1, 1.1, 1.2, 1.3

**İnceleme Tarihi:** 10. 08. 2016

**Koleksiyondaki yeri:** Bohçalanıp sandıkta muhafaza edilmektedir

**Onarım Görüp Görmediği:** Onarım görmemiştir.

**Bugünkü Durumu:** Giyilebilir durumdadır.

**Giyim Adı:** Suriye



*Fotoğraf 1. Suriye (Kaynak Kişi: Mohand Jalluta)*

**Giyimde Kullanılan Malzemeler ve Renkler:** Keten, poplin kumaştan hazırlanmıştır. Beyaz, krem, bej ve mavi kullanılmaktadır.

**Giyimde Model ve Özelliği:** Yaklaşık 10 cm diz üzerine kadar uzunluğu olan geniş bir gömlektir. Bedevilerin giydiği suriyenin uzun geniş yenleri bulunmakta olup şehir halkı da düğmelerle kapanan uzun yenli, yakalı, yaklaşık 20 cm uzunluğu olan almiradi (bat) ve sırt bölgesinde sufralı (roba) , göğüs bölgesinin sol kısmında cebi olan, poplin veya keten kumaştan yapılan, farklı renklerdeki gömlekler giymektedir (Salim, 2002, s. 12).

**Giyimde Kullanılan Dikim Teknikleri:** Makine dikişi kullanılmıştır.

**Giyimde süsleme Özelliği:** Giyimde süsleme kullanılmamıştır.

**Giyimde Kullanılan Astarlama Tekniđi:** Giyimde astarlama kullanılmamıştır.

**Eserin Yayınlanıp Yayınlanmadığı:** Giyim yayınlanmamıştır.

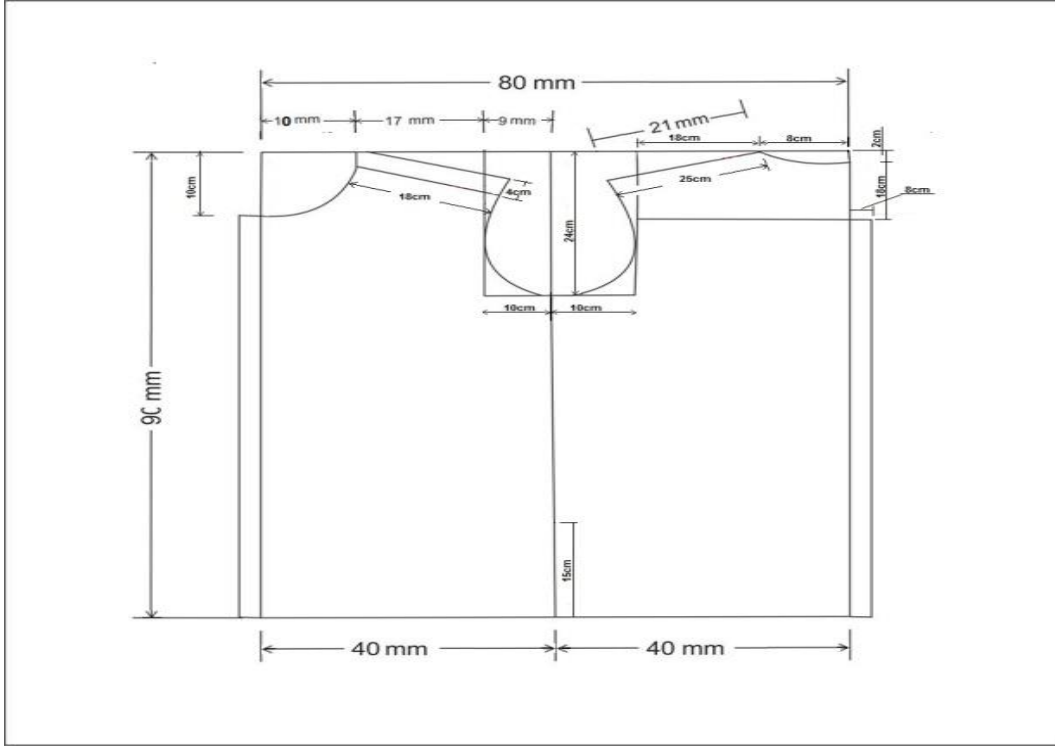

*Şekil 1.1. Suriye kalıp çizimi*

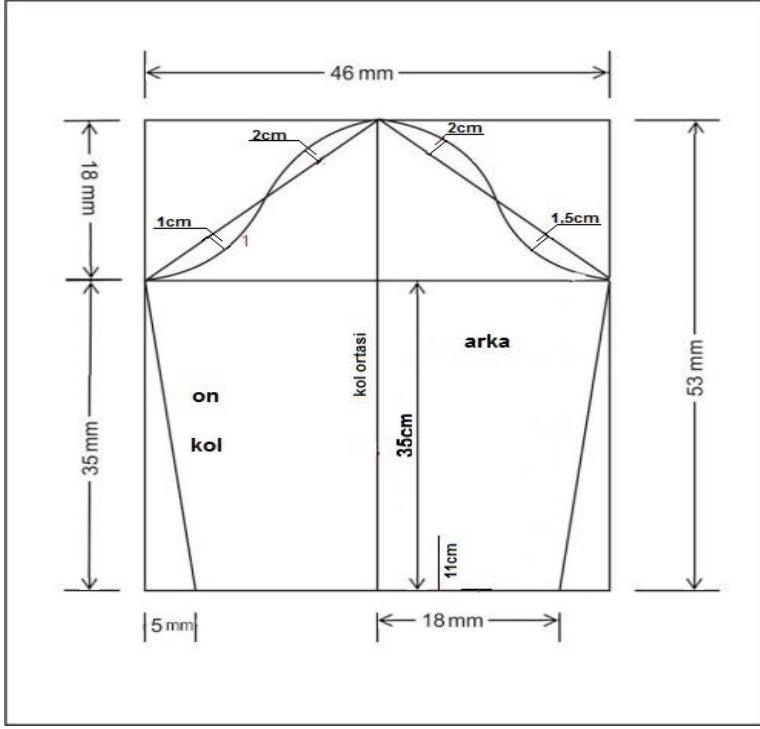

Şekil 1.2. kol kalıp çizimi

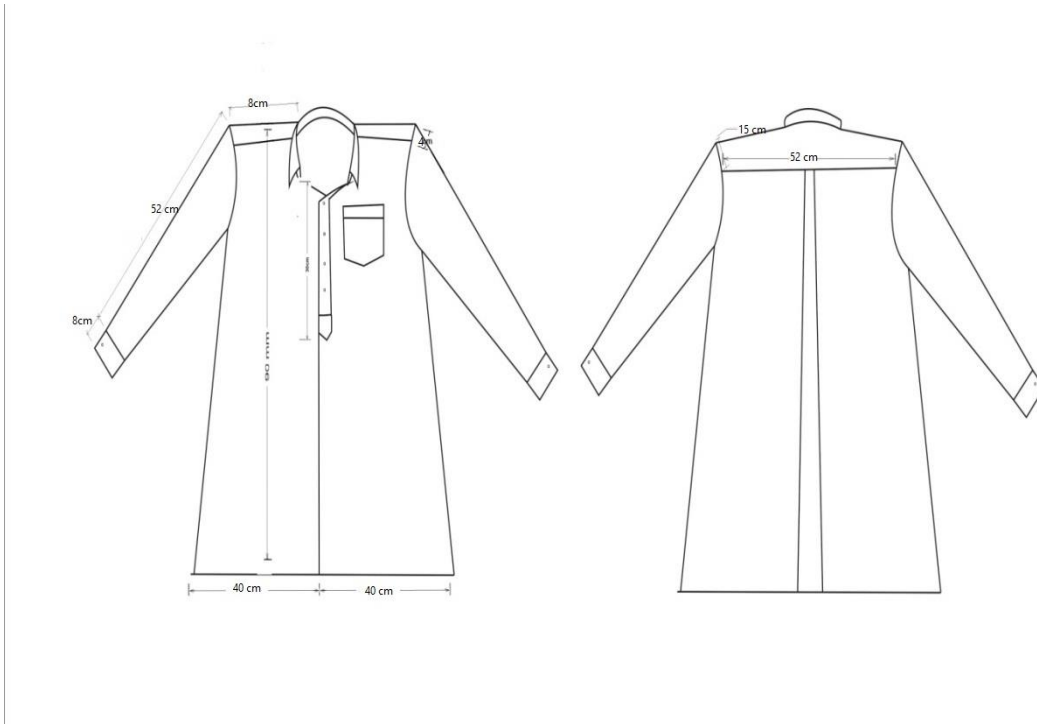

Şekil 1.3. Suriye teknik çizimi

### Giyim Kuşam Bilgi Formu

Enas İse JALLUTA - Fatma ÖZTÜRK

**Örnek No:** 2

**Şekil No:** 2, 2.1, 2.2

**İnceleme Tarihi:** 10.08. 2016

**Koleksiyondaki yeri:** Bohçalanıp sandıkta muhafaza edilmektedir.

**Onarım Görüp Görmediği:** Onarım görmemiştir.

**Bugünkü Durumu:** Giyilebilir durumdadır.

**Giyim Adı:** Fermele



*Fotoğraf 2.* Fermele (Kaynak Kişi: Mohand Jalluta)

**Giyimde Kullanılan Malzemeler ve Renkler:** Eskiden farklı renkler ve gabardin kumaştan hazırlanan farmila, geleneksel giyimlerin hepsinde kullanılan bir parçadır. Bütün geleneksel erkek giyimlerinin sabit bir parçası olarak kullanılmaktadır.

**Giyimde Model ve Özelliği:** Keten kumaştan hazırlanmaktadır. 3 kat kumaş olarak hazırlanmaktadır. Keten kumaştan dikildikten sonra iç kısma tela uygulanmaktadır. Keten kumaş üzerine gabardin kumaş kaplanmaktadır. Gabardin kumaşın üzerine de ipliklerden oluşan "Malif" Adındaki bir tür kumaş kaplanmaktadır. Yaka ve kol oyuntusunda Malif (kordon) iplikler kullanılmaktadır. Kolsuz bir parça olan farmila arka kısmı ve iki parça şeklinde kesilen ön kısmı ile üç parçanın birleştirildiği bir yelectedir. Yaka kısmı geniş ve U yaka şeklindedir. Düz kesimli olup geniş, bedene oturmayan bir şekilde hazırlanmaktadır (Şhalebi, 2006, s.47)



**Giyimde Kullanılan Dikim Teknikleri:** Farmila 3 kat kumaş olarak hazırlanmaktadır. Keten Kumaştan dikildikten sonra iç kısma tela uygulanmaktadır. Keten üzerine gabardin kumaş kaplanmaktadır. Kumaşın üzerine de ipliklerden oluşan "Malif" adındaki bir tür kumaş kaplanmaktadır.

**Giyimde süsleme Özelliği:** Kordon ipliklerden hazırlanan sarmal nakışlarla elle Dikilmektedir. Yaka ve kol oyuntusunda kordon iplikler kullanılmaktadır

**Giyimde Kullanılan Astarlama Tekniği:** Astarıda beyaz keten kumaş ve tela kullanılmaktadır.

**Eserin Yayınlanıp Yayınlanmadığı:** Giyim yayınlanmamıştır.

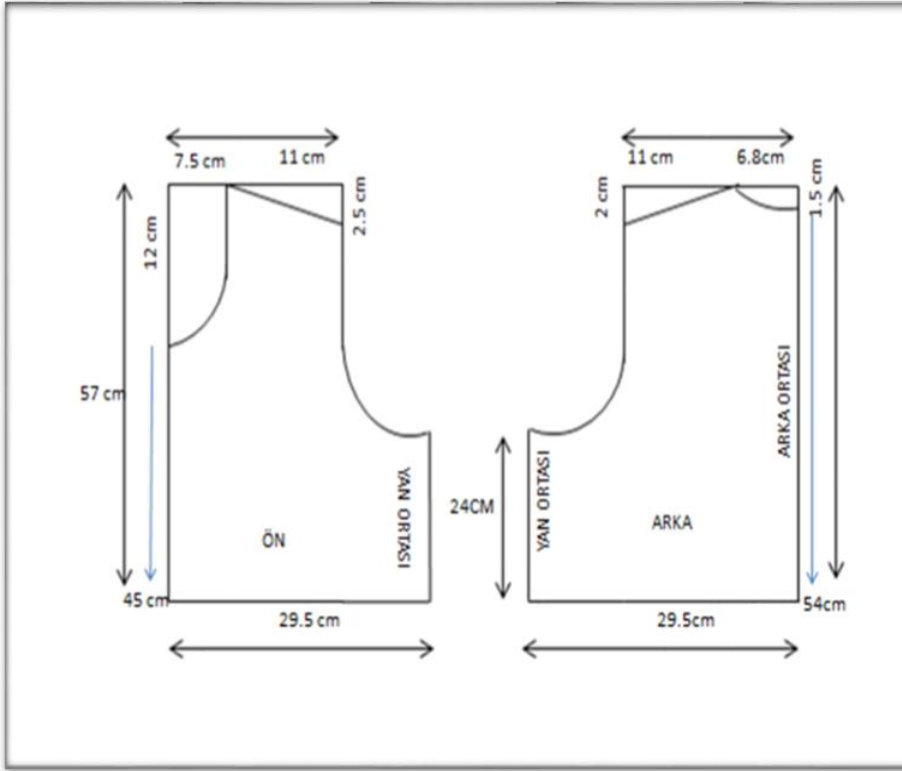

Şekil 2.1 Fermele kalıp çizimi

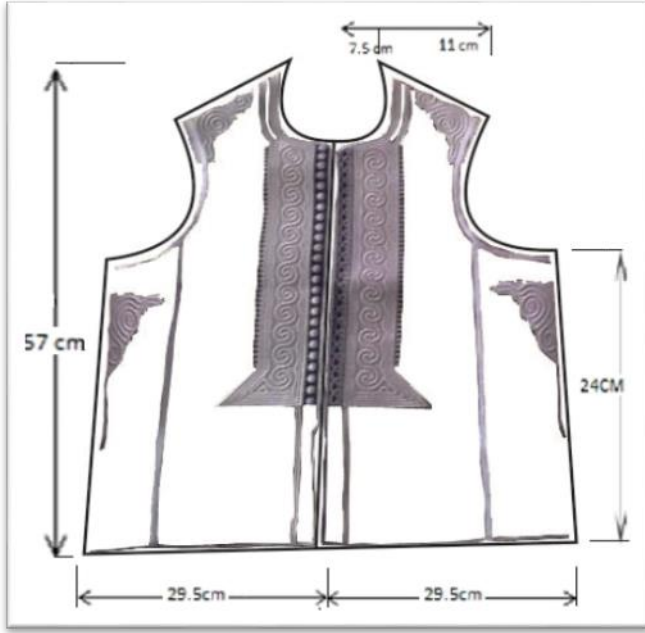

Şekil 2.2 Fermele teknik çizim

### Giyim Kuşam Bilgi Formu

Örnek No: 3

Şekil No: 3, 3.1, 3.2

İnceleme Tarihi: 10. 08. 2016

Koleksiyondaki yeri: Bohçalanıp sandıkta muhafaza edilmektedir.

Onarım Görüp Görmediği: Onarım görmemiştir.

Bugünkü Durumu: Giyilebilir durumdadır.

Giyim Adı: Sirval



*Fotoğraf 3. Sirval (Kaynak Kişi: Mohand Jalluta)*

**Giyimde Kullanılan Malzemeler ve Renkler:** Keten, poplin kumaştan hazırlanmıştır. Beyaz, krem, bej ve mavi kullanılmaktadır.

**Giyimde Model ve Özelliği:** Şalvar gibidir. Genelde Suriye kumaşından yapılmaktadır ve üstten geniş bir giyimi, ayak bileğine kadar uzanır. Bel bölgesinden (tike) isimli iplikle bağlanmaktadır (El Mghrabi, (2001), s. 13).

**Giyimde Kullanılan Dikim Teknikleri:** Makine dikişi kullanılmıştır.

**Giyimde süsleme Özelliği:** Giyimde süsleme kullanılmamıştır.

**Giyimde Kullanılan Astarlama Tekniği:** Giyimde astarlama kullanılmamıştır.

**Eserin Yayınlanıp Yayınlanmadığı:** Giyim yayınlanmamıştır

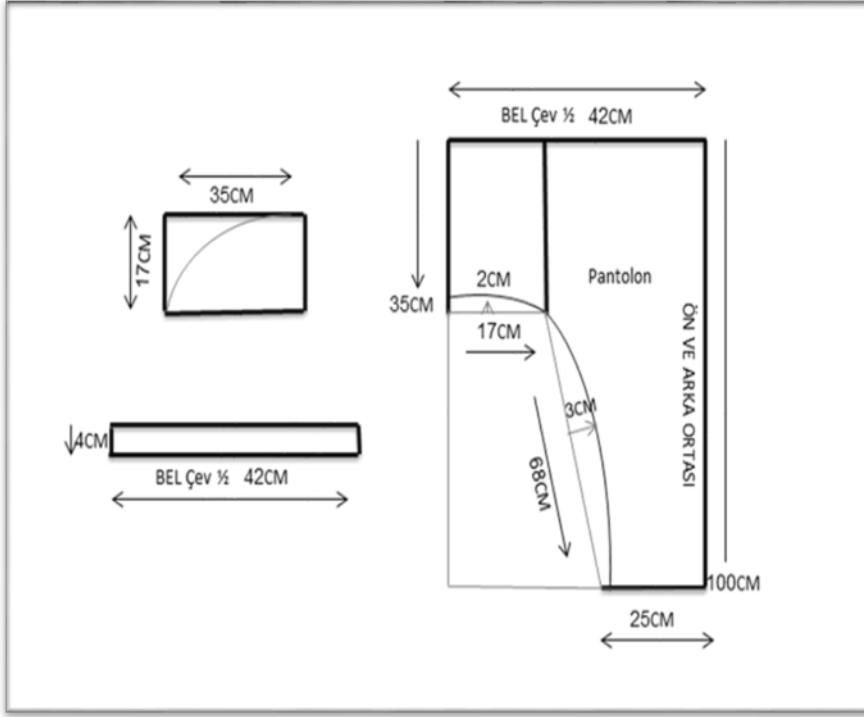

Şekil 3.1. Sirval kalıp çizimi

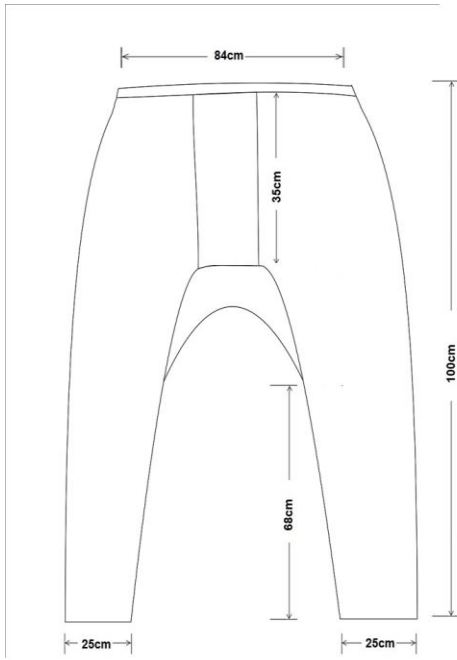

Şekil 3. 2. Sirval teknik çizi



Fotoğraf 4. Taşesit (Kaynak Kişi: Mohand Jalluta)

**Giyim Kuşam Bilgi Formu**

**Örnek No:** 4

**Şekil No:** 4

**İnceleme Tarihi:** 10. 08. 2016

**Koleksiyondaki yeri:** Bohçalanıp sandıkta muhafaza edilmektedir.

**Onarım Görüp Görmediği:** Onarım görmemiştir.

**Bugünkü Durumu:** Giyilebilir durumdadır.

**Giyim Adı:** Taşesit

**Giyimde Kullanılan Malzemeler ve Renkler:** Siyah

**Giyimde Model ve Özelliği:** Taşesitin en üst noktasına keçelenmiş yünden veya çoğunlukla örülmüş siyah ipliklerden yapılmış ve arka veya iki yanlardan sallanan alşuşe isimli (Büskül) bir tepecik eklenmiştir (Abu brnousa, 2003, s. 88)

**Giyimde Kullanılan Dikim Teknikleri:** Kalıp üzerine keçe kumaş dokusu form verilerek yapılmıştır.

**Giyimde süsleme Özelliği:** Giyimde süsleme kullanılmamıştır.

**Eserin Yayınlanıp Yayınlanmadığı:** Giyim yayınlanmamıştır.



*Fotoğraf 5. Belaga (Kaynak Kişi: Mohand Jalluta)*

**Giyim Kuşam Bilgi Formu**

**Örnek No:** 5

**Şekil No:** 5

**İnceleme Tarihi:** 10. 08. 2016

**Koleksiyondaki yeri:** Bohçalanıp sandıkta muhafaza edilmektedir.

**Onarım Görüp Görmediği:** Onarım görmemiştir.

**Bugünkü Durumu:** Giyilebilir durumdadır. **Giyim Adı:** Belaga

**Giyimde Kullanılan Malzemeler ve Renkler:** Bej

**Giyimde Model ve Özelliği:** Bu belaga Libya'nın Ghadames bölgesinde üretilmektedir. Bu giysi deri işçiliği ile tanınmaktadır (Abu brnousa, 2003, s. 88)

**Giyimde Kullanılan Dikim Teknikleri:** Makine dikişi kullanılmıştır

**Giyimde süsleme Özelliği:** Giyimde süsleme kullanılmamıştır.

**Eserin Yayınlanıp Yayınlanmadığı:** Giyim yayınlanmamıştır

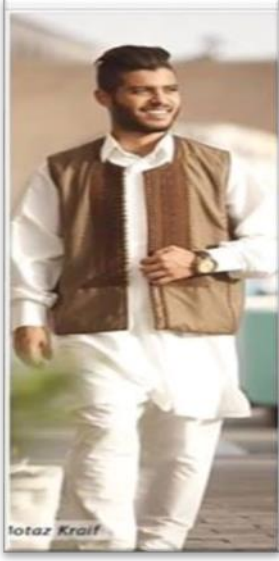

Fotoğraf 6. Yâren geleneksel erkek özel gün giyiminin ön görünümü (Kaynak Kişi: Mohand Jalluta)

#### 4. SONUÇ

Araştırma sonucunda Yâren ilindeki klasik Amazigh giyimlerinin özellikleri incelenmiş ve aşağıdaki sonuçlara ulaşılmıştır:

Diğer bölgelerden ayırt edilebilen belirli bir tarzda giyim oluşturması için coğrafi, tarihi, toplumsal ve dini etkenlerin birbirleri ile etkileşime girmesi ile kullanılan malzemelerin kişilerin ekonomik durumlarına, etnik kökenlerine göre farklılık gösterdiği inceleme sırasında tespit edilmiştir.

Yâren şehrindeki Amazigh klasik giyimlerinin çeşitliliği sayesinde, bu giyimler çok farklı amaçlarda kullanılmaktadır. Erkeklerle bakıldığında keten, pamuklu, poplin, gabardin kumaş kullanıldığı görülmektedir. Yine ayakkabı aksesuarı olarak Balağa giydiği görülmektedir. Başa giyilen takı ise Taşesit olarak adlandırılmaktadır. Dikiş için kullanılan en kaliteli kumaş çeşitleri keten, pamuk ve yündür. Geleneksel erkek giyiminde, el dikişi ve makine dikişi kullanıldığı tespit edilmiştir.

#### **4.1. Öneriler**

Merkezin kurulması veya aksesuar, giyim gibi kültürel halk mirasının toplanması, bakımı, gösterime sunulması, üretimin geliştirilmesi ve bu objelerin korunması için komisyon kurulması hedeflenmelidir.

Halk kültürünün tanıtılması ve asaletini göstermek amacıyla yurt içinde veya dışında kültürel dönemsel fuarların kurulması gereklidir.

Halk yaratıcılığının bu karakteristik özelliklerini bulunduran objelerin ortaya çıkarılmasını amaçlayan bilimsel araştırmaların desteklenmesi, toplum gelişiminde bundan faydalanılması, bu objelerin bir araya getirilmesi ve korunması hedeflenmelidir.

Öğrencilerin ilgilerini çekmek amacıyla, eğitim dönemlerinde halk mirası dersinin müfredata konulması ve öğrencilerin kültürel miraslarını yok olmaktan kurtarmak için korumaya teşvik edilmesi gereklidir.

Tüm Libya bölgelerini içeren Libya'daki internet ağında kültürel mirası sergileyen sitenin kurulması hedeflenmelidir

#### **KAYNAKÇA**

- Abu Brnouse, S. (2003). *Amazigh gümrükleri.* (Birinci Bası). Yâren: Düşünce Dünyası.
- Abu Brousa, S. (2008). *Libya'nın tarihinin dokusu.* (İkinci Bası). Libya: Trablus Uluslararası Basım Merkezi.
- Al Abidi, S. (1980). *Abbasi dönemi Arap giyimi.* (Üçüncü Baskı). Bağdat: Yayın ve Dağıtım.
- Al Dirudi, A. (1974). *Gelenek ve göreneklerimiz.* (Üçüncü Baskı). Trablus: Yönetim Genel Kültür.
- Bruonoussa, S. (2006). *Libya'nın tarihi dokusu.* (Birinci Bası). Trablus: Libya Yayın ve Dağıtım Merkezi.
- Crane, D. (2000). *Fashion and its social acendas class.* (First edition). Chicago: The Üniversite of Chicago Press. Dağıtım Raşeed.
- El Mghrabi, E. (2001). *El işleri ve nakış çizimleri üzerine inceleme.* (Birinci Bası). Libya: Trablus Yayın ve Dağıtım.
- El Muslim, A. (2007). *Birleşik Arap Emirliği devletinde giyim ve moda.* (İkinci Baskı). Abu Dabi: Halk Kültürü Merkezi.
- Kamel, T. (1997). *Modanın tarihçesi ve gelişimi.* ( Birinci Bası). Mısır: Dar Al Safa.
- Kösoğlu, N. (1997). *Milli kültür ve kimlik.* (Birinci Bası). İstanbul:
- Salim, A. (2002). *Amazigh düğün* (Birinci Bası). Yâren: Düşünce dünyası.
- Shallebi, S. ( 2006). *Trablus'ta kullanılan halk giysileri* Trablus. (Birinci Bası). Trablus: Yayın ve Dağıtım.
- Sürür, A. (1983). *Türklerin Anadolu'ya yerleşmesinden sonra toplum gelişmesi açısından İzmir'de giyim kuşam.* (Birinci Bası). Ankara: Yayınları.